



**ФОНД ЗАГАЛЬНООБОВ'ЯЗКОВОГО ДЕРЖАВНОГО  
СОЦІАЛЬНОГО СТРАХУВАННЯ УКРАЇНИ  
НА ВИПАДОК БЕЗРОБІТТЯ**

**ПРАВЛІННЯ ФОНДУ**

**ПОСТАНОВА**

04.12.2015

Київ

№ 86

*Про стан виконання у 2015 році  
Програми розвитку мережі  
професійно-технічних  
навчальних закладів державної  
служби зайнятості до 2017 року*

Відповідно до пункту 14 Статуту Фонду загальнообов'язкового державного соціального страхування України на випадок безробіття (далі – Фонд) та розділу 6 Регламенту засідань правління Фонду, правління Фонду

**ПОСТАНОВЛЯЄ:**

1. Інформацію про стан виконання у 2015 році Програми розвитку мережі професійно-технічних навчальних закладів державної служби зайнятості до 2017 року, що додається, взяти до відома.

2. Створити робочу групу з питань реалізації Програми розвитку мережі професійно-технічних навчальних закладів державної служби зайнятості (далі – Робоча група) у складі:

- Третьяков Д.Ю. – член правління Фонду – представник роботодавців, голова Робочої групи;
- Савенко О.Л. - член правління Фонду – представник держави;
- Дудник В.О. - член правління Фонду – представник застрахованих осіб;
- Кравченко С.С. – заступник Голови Державної служби зайнятості (Центральний апарат).

3. Розглянути у I кварталі 2016 року питання щодо продовження реалізації Програми розвитку мережі професійно-технічних навчальних закладів державної служби зайнятості до 2017 року з урахуванням висновків Робочої групи та пропозицій щодо фінансування.

*Голова правління Фонду*

*С. Кондрюк*

**Інформаційно-аналітична записка  
про стан виконання у 2015 році Програми розвитку мережі  
професійно-технічних навчальних закладів державної служби  
зайнятості до 2017 року**

Державною службою зайнятості здійснюється системна робота щодо реалізації Програми розвитку мережі професійно-технічних навчальних закладів державної служби зайнятості до 2017 року (далі – Програма), яка погоджена постановою правління Фонду загальнообов'язкового державного соціального страхування України на випадок безробіття від 09.12.2013 № 371, та забезпечується розвиток мережі власних навчальних закладів відповідно.

З метою виконання завдань Програми діяльність центрів професійно-технічної освіти державної служби зайнятості (далі – ЦПТО ДСЗ) у 2015 році здійснювалась за чотирма пріоритетними напрямками:

- удосконалення діяльності професійно-технічних навчальних закладів державної служби зайнятості;
- забезпечення якісного професійного навчання безробітних;
- формування сучасної матеріально-технічної бази ЦПТО ДСЗ, створення нових ЦПТО ДСЗ згідно з етапами реалізації Програми та відповідно до потреб регіональних ринків праці;
- забезпечення якісного кадрового складу педагогічних працівників.

Детальна інформація щодо стану виконання Програми та основні показники діяльності ЦПТО ДСЗ за січень-жовтень 2015 року додаються (додатки 1-2).

Станом на 01.11.2015 ЦПТО ДСЗ функціонують у Дніпропетровській, Донецькій, Івано-Франківській, Луганській, Львівській, Одеській, Рівненській, Сумській, Харківській та Херсонській областях. У 2015 році заплановано здійснити професійне навчання на базі ЦПТО ДСЗ 34,1 тис. осіб з числа безробітних. За 10 місяців 2015 року проходили професійне навчання 31 тис. осіб, в т.ч. з числа ВПО – 0,6 тис. осіб, або 90,8 % від планових обсягів.

Професійне навчання в ЦПТО ДСЗ здійснюється за 73 робітничими професіями та понад 180 тематиками курсів цільового призначення, затребуваними на ринку праці України.

Найчисельнішими робітничими професіями є «перукар», «адміністратор», «манікюрник», «кухар», «продавець продовольчих товарів», «електрогазозварник», «кравець», «оператор котельні» а найчисельнішими напрямками професійного навчання (підвищення кваліфікації за компетенціями) є напрями для сфери охорони праці та бухгалтерського обліку, організації підприємницької діяльності, сільського господарства. Разом з цим, 41

робітнича професія є властивою лише для окремих ЦПТО ДСЗ. Наприклад, за професією «Електрозварник ручного зварювання», «Робітник фермерського господарства» та «Коваль ручного кування» підготовка здійснюється тільки в Рівненському ЦПТО ДСЗ, «Конторський службовець (бухгалтерія)» – в Дніпропетровському, «Електромонтажник з освітлення та освітлювальних мереж» та «Робітник з комплексного обслуговування будинків» – в Одеському, «Заточувальник» та «Налагоджувальник верстатів і маніпуляторів з програмним керуванням» – в Харківському ЦПТО ДСЗ.

Рівень працевлаштування безробітних, які закінчили навчання в ЦПТО ДСЗ, за підсумками 10 місяців 2015 року становить 90,2%. Найкращих результатів рівня працевлаштування випускників (понад 90%) досягли Дніпропетровський, Івано-Франківський, Львівський, Сумський та Харківський ЦПТО ДСЗ.

Навчальні заклади державної служби зайнятості активно сприяють поверненню демобілізованих учасників АТО до мирного життя. За 10 місяців в ЦПТО ДСЗ проходили навчання понад 400 безробітних з числа учасників АТО. При організації навчання цієї категорії осіб додаткова увага приділяється психологічному супроводу цих осіб та підготовці педагогічних працівників навчальних закладів щодо особливостей роботи з учасниками АТО. Ця робота здійснюється як штатними психологами ЦПТО ДСЗ, так і залученням фахівців різних громадських організацій.

В рамках реалізації завдань Кабінету Міністрів України щодо соціальної та професійної адаптації учасників АТО (постанова КМУ від 31.03.2015 № 179), Меморандуму про співпрацю та взаємодію між Державною службою зайнятості, Державною службою України у справах ветеранів та учасників АТО, Фондом соціального захисту інвалідів, Українським товариством глухих, Українським товариством сліпих і Всеукраїнською організацією інвалідів «Союз організацій інвалідів» від 14.07.2015 навчальні центри служби зайнятості, зокрема у Рівненській та Харківській областях, пройшли відбір та за кошти державного бюджету здійснюють професійне навчання демобілізованих учасників АТО за направленням регіональних органів соціального захисту.

За напрямом удосконалення діяльності професійно-технічних навчальних закладів державної служби зайнятості за звітний період заходи виконані.

Механізм визначення обсягів професійного навчання в ЦПТО ДСЗ враховано в методичних рекомендаціях до формування проекту бюджету Фонду загальнообов'язкового державного соціального страхування України на випадок безробіття (наказ Державного центру зайнятості від 01.10.2014 № 156). Кількість осіб, які навчатимуться щороку в ЦПТО ДСЗ визначається регіональними центрами зайнятості та ЦПТО ДСЗ відповідно до зазначеного механізму.

Розроблений у 2014 році проект порядку керівництва професійно-технічними навчальними закладами державної служби зайнятості буде затверджено після внесення змін до законодавства про зайнятість та прийняття

нової редакції законів України «Про освіту» та «Про професійно-технічну освіту».

З метою контролю щодо діяльності роботи ЦПТО ДСЗ різного галузевого спрямування та географічного розташування у 2015 році розроблені індикатори здійснення моніторингу ефективної діяльності ЦПТО ДСЗ, в яких враховано досвід українсько-канадського проекту «Децентралізація управління професійним навчанням в Україні» (лист ДСЗ (ЦА) від 16.06.2015 № ДЦ- 14-4243/0/6-15). Аналіз та оцінка діяльності ЦПТО ДСЗ у I півріччі 2015 року здійснено на підсумковій нараді державної служби зайнятості, яка відбулась у липні цього року. Аналогічний моніторинг планується провести за підсумками діяльності ЦПТО ДСЗ у 2015 році.

За напрямом забезпечення якісного професійного навчання безробітних на 2015 рік заплановані заходи виконано.

Зокрема, здійснюється впровадження інформаційно-комунікаційних технологій в навчально-виробничий процес, активізація співпраці з роботодавцями; для впровадження сучасних технологій виробництва та відпрацювання слухачами відповідних навичок функціонують навчальні господарства; здійснюються заходи для популяризації робітничих професій та створення позитивного іміджу ЦПТО ДСЗ.

В ЦПТО ДСЗ використовуються понад 60 інтерактивних комплексів, 10 програмних засобів навчального призначення, які мають гриф Міністерства освіти і науки. Під час професійного навчання поєднуються традиційні методи викладання та сучасні інформаційні технології. Таке поєднання надає ряд переваг з використання ІКТ: інтенсифікація самостійної роботи слухачів, зростання обсягів виконаних завдань, підвищення мотивації та пізнавальної активності за рахунок різноманітних форм роботи. З метою підвищення якості навчання інформаційні технології використовуються навчальними закладами при проведенні вхідного контролю знань майбутніх слухачів ЦПТО ДСЗ, зокрема Дніпропетровський та Рівненський ЦПТО ДСЗ здійснюють вхідне тестування при організації професійного навчання для ІТ-сфери.

З метою забезпечення доступності до якісного професійного навчання та на виконання завдань Кабінету Міністрів України щодо впровадження у 2016 році дистанційного навчання внутрішньо переміщених осіб, у листопаді-грудні цього року Державною службою зайнятості (Центральний апарат) та Інститутом підвищення кваліфікації державної служби зайнятості (ІПК ДСЗ) здійснюватиметься підвищення кваліфікації працівників ЦПТО ДСЗ щодо використання технологій дистанційного навчання. Під час даного навчання працівники навчальних закладів здобудуть знання щодо найбільш поширених програмних платформ, розробки та розміщення навчальних курсів, електронних підручників, тестових завдань, відео матеріалів тощо. В цей же час у Рівненському ЦПТО ДСЗ триває педагогічний експеримент з використання технологій дистанційного навчання (закінчення у лютому 2016 року), за

результатами якого будуть напрацьовані рекомендації щодо внесення змін до законодавства з питань організації професійного навчання безробітних.

Важливою складовою забезпечення якості професійного навчання є забезпечення співпраці ЦПТО ДСЗ з роботодавцями. В усіх ЦПТО ДСЗ здійснюється системна робота щодо залучення роботодавців до участі в навчально-виробничому процесі. Зокрема це розробка та оновлення навчальних планів та програм за участі роботодавців, організація виробничого навчання та виробничої практики на підприємствах, участь роботодавців у кваліфікаційних атестаціях слухачів, підвищення кваліфікації працівників підприємств. Відповідно до планів роботи ЦПТО ДСЗ на 2015 рік розроблені та затверджені графіки засідань Рад роботодавців при навчальних закладах. Протягом січня-жовтня 2015 року проведено 23 засідання Рад роботодавців, до кінця року заплановано провести 11 засідань.

Однім з напрямів діяльності ЦПТО ДСЗ щодо зменшення дисбалансу на регіональних ринках праці є популяризація робітничих професій та створення позитивного іміджу ЦПТО ДСЗ. З цією метою ЦПТО ДСЗ забезпечують якісну підготовку інформаційно-рекламних матеріалів, що в подальшому використовуються в ефірі місцевих телерадіокомпаній, публікаціях в регіональних друкованих та електронних ЗМІ. Так, діяльність Рівненського ЦПТО ДСЗ висвітлювалася у 71 публікаціях центральних та регіональних ЗМІ, 21 телепередачах, Харківського ЦПТО ДСЗ – 14 публікаціях ЗМІ, 8 радіо- та телепередачах. Також створено сторінки ЦПТО ДСЗ в мережі Facebook, в яких висвітлюється діяльність навчальних закладів.

Навчальні заклади постійно беруть участь в профорієнтаційних заходах обласних центрів зайнятості, під час яких здійснюється презентація освітніх послуг ЦПТО ДСЗ: ярмарки вакансій, семінари для роботодавців, майстер-класи, дні відкритих дверей тощо.

З метою інформування центрів зайнятості з питань діяльності ЦПТО ДСЗ державною службою зайнятості (Центральним апаратом) оновлені відео- та фотоматеріали про ЦПТО ДСЗ (лист ДСЗ (ЦА) від 30.06.2015 № ДЦ-14-4631/0/6-15), які розміщені на FTP сервері державної служби зайнятості. Результатом проведеної роботи стало збільшення обсягів професійного навчання безробітних на базі ЦПТО ДСЗ з 18,2% у 2014 році до 19% протягом січня-жовтня 2015 року.

Для реалізації завдань щодо запровадження підтвердження результатів неформального професійного навчання на базі навчальних закладів служби зайнятості Одеський та Рівненський ЦПТО ДСЗ розробили пакет необхідної документації для організації підтвердження кваліфікації за професією «Кухар». Розроблені документи пройшли громадське обговорення та направлені навчальними закладами до Спільного представницького органу сторони роботодавців на національному рівні для розгляду та подання на включення навчальних закладів до Переліку суб'єктів підтвердження.

Також Одеський та Рівненський ЦПТО ДСЗ взяли участь в опрацюванні професійного стандарту за професією «Кухар», а Дніпропетровський, Львівський та Одеський ЦПТО ДСЗ – за професією «Електрогазоварник».

За напрямом формування сучасної матеріально-технічної бази, створення нових ЦПТО ДСЗ та навчальних відділень діючих ЦПТО ДСЗ відповідно до регіональних потреб протягом 10 місяців 2015 року здійснювалась відповідна робота.

За звітний період 2015 року ЦПТО ДСЗ отримали 11 ліцензій на нові професії: Дніпропетровський ЦПТО ДСЗ – «молодша медична сестра (по догляду за хворими)», «оператор котельні»; Львівський ЦПТО ДСЗ – «водій трамвая», «водій тролейбуса», «машиніст (кочегар) котельні», «оператор котельні», «тракторист-машиніст сільськогосподарського виробництва»; Рівненський ЦПТО ДСЗ – «рибовод»; Сумський ЦПТО ДСЗ – «оператор котельні», «машиніст (кочегар) котельні»; Харківський ЦПТО ДСЗ – «оператор котельні». З метою удосконалення матеріально-технічної бази додатково були створені 12 навчальних кабінетів, 1 навчально-виробнича майстерня та 1 навчальна лабораторія, які обладнані устаткуванням та інвентарем відповідно до державних стандартів професійно-технічної освіти та рекомендацій роботодавців. Зокрема, в Дніпропетровському ЦПТО ДСЗ удосконалено базу для професій «Молодша медична сестра з догляду за хворими», «Оператор з обробки інформації та програмного забезпечення» та «Електрогазоварник». В Львівському ЦПТО ДСЗ – удосконалено базу для професій сфери торгівлі та житлово-комунального господарства, здійснюється підготовка матеріально-технічної бази для професій сфери послуг. В Рівненському ЦПТО ДСЗ створено матеріально-технічну базу за професією «Рибовод», удосконалено матеріально-технічну базу за професіями сфери торгівлі (Костопільське навчальне відділення) та сільського господарства (Олександрійське навчальне відділення) В Одеському ЦПТО ДСЗ у зв'язку зі збільшенням ліцензійного обсягу обладнано другу майстерню за професією «Електрогазоварник», удосконалено матеріально-технічну базу за професіями готельно-ресторанного сервісу та сфери послуг.

Разом з цим, протягом року здійснювались заходи щодо забезпечення діяльності переміщених на підконтрольну українській владі територіях Донецького і Луганського ЦПТО ДСЗ.

В навчальних закладах здійснюється навчання безробітних, в тому числі з числа ВПО, на курсах цільового призначення, зокрема з основ підприємницької діяльності, ІТ-сфери, бухгалтерського обліку, сільського господарства. Протягом 10 місяців цього року в Донецькому ЦПТО ДСЗ проходили навчання 1,4 тис. осіб, в Луганському – 0,8 тис. осіб. Рівень працевлаштування становив 89 % та 82 % відповідно.

Навчальні заклади відновлюють втрачену матеріально-технічну базу за ліцензованими професіями (7 професій в Донецькому ЦПТО ДСЗ, 4 професії в Луганському ЦПТО ДСЗ), формуються колективи навчальних закладів. Для

відновлення матеріально-технічної бази центри беруть участь у проєкті ПРООН «Економічне та соціальне відновлення Донбасу» щодо надання технічної допомоги навчальним закладам (створення комп'ютерного класу).

Для впровадження сучасних технологій виробництва та відпрацювання слухачами відповідних навичок на сьогодні діють навчальні господарства за галузевим спрямуванням в трьох ЦПТО ДСЗ.

У Рівненському ЦПТО ДСЗ діють навчальні господарства сільськогосподарського напрямку та готельно-ресторанної сфери, в Харківському ЦПТО ДСЗ діють навчальні господарства металообробного спрямування, громадського харчування, легкої промисловості. В Сумському ЦПТО ДСЗ діє навчальне господарство сфери послуг.

У жовтні 2015 року розпочав роботу Херсонський ЦПТО ДСЗ (м. Нова Каховка), створення якого було передбачено Програмою. На сьогодні в навчальному закладі здійснюється професійне навчання за тематиками курсів цільового призначення, та продовжується робота щодо формування матеріально-технічної бази для наступного ліцензування професій, затребуваних на ринку праці України. У грудні цього року планується початок роботи Полтавського ЦПТО ДСЗ. Видатки Фонду на початок роботи Київського обласного ЦПТО ДСЗ не заплановані.

З метою забезпечення доступності до якісного професійного навчання, створення належних умов для організації «навчання впродовж життя» протягом цього року здійснювалось вивчення питання щодо створення навчальних відділень та створення ЦПТО ДСЗ з урахуванням потреб регіональних ринків праці з використанням матеріально-технічно-бази професійно-технічних навчальних закладів системи Міністерства освіти і науки. За результатами вивчення надано пропозиції щодо створення у Волинській області навчального відділення Рівненського ЦПТО ДСЗ на базі Волинського обласного центру підготовки, перепідготовки та підвищення кваліфікації АПК. Робота щодо вивчення питання з відкриття навчальних відділень ЦПТО ДСЗ з урахуванням потреб ринку праці буде продовжена після внесення змін до діючого законодавства з питань зайнятості та освіти.

У напрямі забезпечення якісного кадрового складу педагогічних працівників ЦПТО ДСЗ здійснено ряд заходів, спрямованих на підвищення професійного рівня викладачів та майстрів виробничого навчання.

Станом на 01.11.2015 року, згідно штатних розписів ЦПТО ДСЗ, передбачена загальна кількість штатних одиниць становить – 518 одиниць, з них 287 – педагогічні працівники. За підсумками 10 місяців 2015 року кожен третій педагогічний працівник підвищив психолого-педагогічний та фаховий рівень. За звітний період пройшли атестацію 33 педагогічних працівника, за результатами якої вони підтвердили або підвищили свій рівень кваліфікації.

Підвищення кваліфікації майстрів виробничого навчання та викладачів здійснювалось також на базі роботодавців.

В умовах складного фінансового та економічного стану країни служба зайнятості вживає заходів, спрямованих на підвищення конкурентоспроможності безробітних на ринку праці, підвищення рівня їх професійної майстерності та швидке повернення до активної зайнятості. Важливою умовою виконання взятих на себе завдань є удосконалення системи професійного навчання дорослого населення, в першу чергу на базі власних навчальних закладів.

Реалізація державної політики зайнятості щодо формування кадрового потенціалу України до 2020 року, забезпечення професійного навчання дорослого населення, в першу чергу безробітних та внутрішньо переміщених осіб, організація підтвердження результатів неформального професійного навчання потребує і у 2016 році розширення використання інформаційно-комунікативних технологій у навчально-виробничому процесі в ЦПТО ДСЗ; подальшої активізації співпраці ЦПТО ДСЗ з роботодавцями відповідно до галузевих напрямів професійного навчання в частині оновлення змісту навчальних програм та підтвердження кваліфікацій. Також необхідно забезпечити рівень працевлаштування безробітних після професійного навчання не менше 90 %, та посилення контролю за ефективним використанням коштів Фонду загальнообов'язкового державного соціального страхування України на випадок безробіття на професійне навчання безробітних в ЦПТО ДСЗ.

Реалізація цих завдань та виконання основних заходів Програми розвитку мережі професійно-технічних навчальних закладів державної служби зайнятості до 2017 року, зокрема, в частині формування сучасної матеріально-технічної бази ЦПТО ДСЗ, дозволить забезпечити скорочення терміну безробіття та повернення безробітних до продуктивної зайнятості.

**Начальник Відділу навчальних закладів**

**Державної служби зайнятості (Центрального апарату)**



**Н. Шевченко**



Додаток 1  
до інформаційно-аналітичної записки  
про стан виконання у 2015 році Програми  
розвитку мережі професійно-технічних  
навчальних закладів державної служби  
зайнятості до 2017 року

**Інформація щодо виконання завдань у 2015 році,  
передбачених першим етапом (2014-2015) реалізації Програми розвитку мережі професійно-технічних  
навчальних закладів державної служби зайнятості до 2017 року  
(за січень-жовтень 2015 року)**

№	Назва завдання	Реалізація завдання
1.	Розробити та затвердити порядок керівництва професійно-технічними навчальними закладами державної служби зайнятості.	Розроблений у 2014 році проект порядку керівництва професійно-технічними навчальними закладами державної служби зайнятості буде затверджено після внесення змін до законодавства про зайнятість та прийняття нової редакції законів України «Про освіту» та «Про професійно-технічну освіту».
2.	Розробити механізм визначення обсягів професійного навчання безробітних з урахуванням поточної та перспективної потреби ринку праці та пріоритетних напрямів розвитку економіки, використовуючи його при здійсненні прогностичних розрахунків витрат Фонду на ці цілі.	Розроблено механізм визначення обсягів професійного навчання в ЦПТО ДСЗ, який враховано в Методичних рекомендаціях до формування проекту бюджету Фонду загальнообов'язкового державного соціального страхування України на випадок безробіття (наказ Державного центру зайнятості від 01.10.2014 № 156).
3.	Здійняти заходи щодо:	
3.1.	удосконалення матеріально-технічної бази ІТНЗ ДСЗ в Автономній Республіці Крим;	В зв'язку з тимчасовою окупацією Автономної Республіки Крим завдання не реалізовувалось.

3.2.	створення ПТНЗ ДСЗ як юридичної особи в Київській, Херсонській та Полтавській областях;	У жовтні 2015 року розпочав роботу Херсонський ЦПТО ДСЗ (м. Нова Каховка). На сьогодні в навчальному закладі здійснюється професійне навчання за тематиками курсів цільового призначення, та продовжується робота щодо формування матеріально-технічної бази для наступного ліцензування професій, заграбуваних на ринку праці України. Станом на 01.11.2015 в Херсонському ЦПТО ДСЗ проходили навчання 70 осіб. У грудні цього року планується початок роботи Полтавського ЦПТО ДСЗ. Видатки Фонду на організацію роботи Київського обласного ЦПТО ДСЗ на 2015 рік не заплановані.
3.3.	розроблення проєктно-кошторисної документації на будівництво (реконструкцію) та початку будівництва (реконструкції) ПТНЗ ДСЗ в Київській, Херсонській та Полтавській областях;	У 2015 році видатки Фонду на розроблення проєктно-кошторисної документації на будівництво (реконструкцію) та початок будівництва (реконструкції) ПТНЗ ДСЗ в Київській, Херсонській та Полтавській областях не були передбачені.
3.4.	продовження будівництва (реконструкції) ПТНЗ ДСЗ в Львівській області;	Бюджетною програмою Львівського ЦПТО ДСЗ на 2015 рік передбачені видатки на будівництво навчального закладу у сумі 500,0 тис. грн. У зв'язку з проведенням претензійно-позовної роботи щодо невиконання забудовником договорних зобов'язань щодо будівництва матеріально-технічної бази роботи з будівництва Львівського ЦПТО ДСЗ не здійснювались.
3.5.	завершення будівництва (реконструкції) ПТНЗ ДСЗ в Донецькій та Харківській областях;	У зв'язку з переміщенням Донецького ЦПТО ДСЗ на підконтрольну українській владі територію бюджетної програмою на 2015 рік видатки на будівництво не передбачені. Бюджетною програмою Харківського ЦПТО ДСЗ на 2015 рік

		<p>передбачено видатки на будівництво (реконструкцію) навчального закладу у сумі – 34 243,7 тис. грн.</p> <p>Протягом 10 місяців 2014 року продовжувалось будівництво навчального корпусу та корпусу «А» гуртожитку Харківського ЦПТО ДСЗ. Введення в експлуатацію планується у 2016 році.</p>
3.6.	<p>розроблення проектно-кошторисної документації на будівництво (реконструкцію) та початку будівництва (реконструкції) ПТНЗ ДСЗ в Дніпропетровській, Івано-Франківській, Луганській та Сумській областях;</p>	<p>Бюджетними програмами Дніпропетровського та Сумського ЦПТО ДСЗ на 2015 рік були передбачені видатки на будівництво (реконструкцію) навчальних закладів: Дніпропетровський ЦПТО ДСЗ – 1 800,0 тис. грн.; Сумський ЦПТО ДСЗ – 701,5 тис. грн.). Видатки на будівництво Івано-Франківського та Луганського ЦПТО ДСЗ у 2015 році не передбачались.</p> <p>У вересні цього року відбулось розкриття пропозицій конкурсних торгів на закупівлю робіт «Роботи з розроблення проектно-кошторисної документації на добудову будівлі за адресою м. Дніпропетровськ, вул. Будівельників, 34. За результатами розгляду пропозицій, комітетом конкурсних торгів прийнято рішення відхилити всі надані пропозиції як такі, що не відповідають умовам документації конкурсних торгів.</p> <p>Розроблена проектно-кошторисна документація на будівництво Сумського ЦПТО ДСЗ проходить державну експертизу (завершення планується до кінця 2015 року).</p>
3.7.	<p>ПТНЗ ДСЗ в Одеській області:</p> <ul style="list-style-type: none"> <li>- створення навчального відділення готельно-ресторанного сервісу та туризму;</li> <li>- розроблення проектно-кошторисної документації на будівництво (реконструкцію) та початку будівництва (реконструкції)</li> </ul>	<p>Бюджетною програмою Одеського ЦПТО ДСЗ на 2015 рік видатки на здійснення заходів щодо виконання цього завдання не були передбачені.</p>

	<p>навчального відділення та гуртожитку.</p> <p>3.8. ІТНЗ ДСЗ в Рівненській області:          - удосконалення матеріально-технічної бази навчальних відділень;          - будівництво гуртожитку на 60 місць.</p>	<p>Бюджетною програмою Рівненського ЦПТО ДСЗ на 2015 рік були передбачені видатки на здійснення заходів щодо виконання цього завдання, зокрема, на капітальне будівництво (реконструкцію) навчальних приміщень – 3 292,0 тис. грн., на придбання обладнання і предметів довгострокового користування – 2 894,6 тис. грн. У зв'язку з поданням для участі в конкурсних торгах менше 2 пропозицій конкурсні торги з реконструкції Радивилівського навчального відділення відмінені. Протягом 2015 року удосконалення матеріально-технічної бази здійснено для понад 25 професій сфери торгівлі, агропромислового комплексу, готельно-ресторанного сервісу, легкої промисловості.</p>
<p>4.</p>	<p>Здійснити моніторинг щодо необхідності відкриття навчальних відділень діючих ІТНЗ ДСЗ та створення нових ІТНЗ ДСЗ в інших регіонах відповідно до потреб ринку праці.</p>	<p>З метою забезпечення доступності до якісного професійного навчання, створення належних умов для організації «навчання впродовж життя» протягом цього року здійснювалось вивчення питання щодо створення навчальних відділень та створення ЦПТО ДСЗ з урахуванням потреб регіональних ринків праці з використанням матеріально-технічно-баз професійно-технічних навчальних закладів системи Міністерства освіти і науки. За результатами вивчення надано пропозиції щодо створення у Волинській області навчального відділення Рівненського ЦПТО ДСЗ на базі Волинського обласного центру підготовки, перепідготовки та підвищення кваліфікації АПК. Робота щодо вивчення питання з відкриття навчальних відділень ЦПТО ДСЗ з урахуванням потреб ринку праці буде продовжена після внесення змін до діючого законодавства з питань зайнятості та освіти.</p>
<p>5.</p>	<p>Забезпечити удосконалення матеріально-технічної бази діючих ІТНЗ ДСЗ за</p>	<p>За звітний період 2015 року ЦПТО ДСЗ отримали 11 ліцензій на нові професії: Дніпропетровський ЦПТО ДСЗ – «молодша медична</p>

	<p>професіями, затребуваними на ринку праці.</p> <p>сестра (по догляду за хворими)», «оператор котельні»; Львівський ЦПО ДСЗ – «водій трамвая», «водій тролейбуса», «машиніст (кочегар) котельні», «оператор котельні», «тракторист-машиніст сільськогосподарського виробництва»; Рівненський ЦПО ДСЗ – «рибовод»; Сумський ЦПО ДСЗ – «оператор котельні», «машиніст (кочегар) котельні»; Харківський ЦПО ДСЗ – «оператор котельні». З метою удосконалення матеріально-технічної бази додатково були створені 12 навчальних кабінетів, 1 навчально-виробнича майстерня та 1 навчальна лабораторія, які обладнані устаткуванням та інвентарем відповідно до державних стандартів професійно-технічної освіти та рекомендацій роботодавців. Зокрема, в Дніпропетровському ЦПО ДСЗ удосконалено базу для професій «Молодша медична сестра з догляду за хворими», «Оператор з обробки інформації та програмного забезпечення» та «Електрогазоварник». В Львівському ЦПО ДСЗ – удосконалено базу для професій сфери торгівлі та житлово-комунального господарства, здійснюється підготовка матеріально-технічної бази для професій сфери послуг. В Рівненському ЦПО ДСЗ створено матеріально-технічну базу за професією «Рибовод», удосконалено матеріально-технічну базу за професіями торгівлі (Костопільське навчальне відділення) та сільського господарства (Олександрійське навчальне відділення) В Одеському ЦПО ДСЗ у зв'язку зі збільшенням ліцензійного обсягу обладнано другу майстерню за професією «Електрогазоварник», удосконалено матеріально-технічну базу за професіями готельно-ресторанного сервісу та сфери послуг.</p>
<p>6. Розпочати здійснення експериментальної діяльності на базі ІТНЗ ДСЗ (модульне навчання, нові форми навчання).</p>	<p>В Рівненському ЦПО ДСЗ триває педагогічний експеримент з використання технологій дистанційного навчання (закінчення у лютому 2016 року), за результатами якого будуть напрацьовані рекомендації щодо внесення змін до законодавства з питань організації</p>

		<p>професійного навчання безробітних.</p> <p>В Львівському ЦПТО ДСЗ за підтримки Фонду Горста Рогуша (Німеччина) триває педагогічний експеримент на тему «Організаційно-педагогічні основи підвищення кваліфікації зареєстрованих безробітних на курсах цільового призначення за напрямом «Досягнення успіху у підприємницькій діяльності через розвиток самомотивації».</p>
7.	<p>Забезпечити проведення підтвердження результатів неформального професійного навчання на базі ІПНЗ ДСЗ, що мають власну матеріально-технічну базу.</p>	<p>Для реалізації завдань щодо запровадження підтвердження результатів неформального професійного навчання на базі навчальних закладів служби зайнятості Одеський та Рівненський ЦПТО ДСЗ розробили необхідні документи для організації підтвердження кваліфікації за професією «Кухар». Розроблені документи направлено до Спільного представницького органу сторони роботодавців на національному рівні для розгляду та подання їх на включення навчальних закладів до Переліку суб'єктів підтвердження.</p>
8.	<p>Здійснити заходи щодо:</p> <ul style="list-style-type: none"> <li>- впровадження інформаційно-комунікаційних технологій у навчально-виробничий процес;</li> </ul>	<p>В ЦПТО ДСЗ використовуються понад 60 інтерактивних комплексів, 10 програмних засобів навчального призначення, які мають гриф Міністерства освіти і науки. Під час професійного навчання поєднуються традиційні методи викладання та сучасні інформаційні технології. Таке поєднання надає ряд переваг з використання ІКТ: інтенсифікація самостійної роботи слухачів, зростання обсягів виконаних завдань, підвищення мотивації та пізнавальної активності за рахунок різноманітних форм роботи. З метою підвищення якості навчання інформаційні технології також використовуються навчальними закладами при проведенні вхідного контролю знань майбутніх слухачів ЦПТО ДСЗ, зокрема Дніпропетровський та Рівненський ЦПТО ДСЗ здійснюють вхідне</p>

	<p>тестування при організації професійного навчання для IT-сфери.</p> <p>З метою забезпечення доступності до якісного професійного навчання та на виконання завдань Кабінету Міністрів України щодо впровадження у 2016 році дистанційного навчання внутрішньо переміщених осіб у листопаді-грудні цього року проходить підвищення кваліфікації працівників ЦПТО ДСЗ щодо використання технологій дистанційного навчання. Під час даного навчання працівники навчальних закладів здобудуть знання щодо найбільш поширених програмних платформ, розробки та розміщення навчальних курсів, електронних підручників, тестових завдань, відео матеріалів тощо.</p> <p>Станом на 01.11.2015 року згідно штатних розписів ЦПТО ДСЗ передбачено 518 штатних одиниць, з них 287 – педагогічні працівники. За підсумками 10 місяців 2015 року кожен третій педагогічний працівник підвищив психолого-педагогічний та фаховий рівень. За звітний період пройшли атестацію 33 педпрацівника, за результатами якої вони підтвердили або підвищили свій рівень кваліфікації. Підвищення кваліфікації майстрів виробничого навчання та викладачів здійснювалось також на базі роботодавців.</p> <p>Для впровадження сучасних технологій виробництва та відпрацювання слухачами відповідних навичок на сьогодні діють навчальні господарства за галузевим спрямуванням в трьох ЦПТО ДСЗ.</p> <p>У Рівненському ЦПТО ДСЗ діють навчальні господарства сільськогосподарського напрямку та готельно-ресторанної сфери, в Харківському ЦПТО ДСЗ діють навчальні господарства</p>
<p>- забезпечення якісного складу педагогічних працівників;</p> <p>- створення навчальних господарств;</p>	

<p>- розширення надання платних послуг;</p> <p>- забезпечення співпраці ПТНЗ ДСЗ із роботодавцями щодо оновлення змісту професійного навчання;</p>	<p>металообробного спрямування, громадського харчування, легкої промисловості. В Сумському ЦПТО ДСЗ діє навчальне господарство сфери послуг.</p> <p>Одеським, Рівненським, Харківським та Дніпропетровським ЦПТО ДСЗ здійснено заходи щодо розширення спектру надання платних послуг.</p> <p>Зокрема Дніпропетровським ЦПТО ДСЗ укладено угоду з німецьким товариством міжнародного співробітництва Deutsche Gesellschaft für Internationale Zusammenarbeit (GIZ) на надання освітніх послуг ВПО, учасникам АТО та іншим верстам населення. В Рівненському ЦПТО ДСЗ з'явився новий вид платних освітніх послуг – навчання за курсом «Англійська мова (рівень – «А1»)». Харківський та Рівненський ЦПТО ДСЗ розпочали підготовку демобілізованих учасників АТО за направленням регіональних служб соціалісту. Протягом 10 місяців 2015 року в навчальних закладах пройшли професійне навчання 281 особа за кошти фізичних та юридичних осіб (10 міс. 2014 року – 162 особи). За 9 місяців 2015 року ЦПТО ДСЗ отримано 283,0 тис. грн. від надання платних послуг, що використовуватимуться згідно з діючим законодавством з питань освіти (9 міс. 2014 року – 220,03 тис. грн.)</p> <p>Важливою складовою забезпечення якості професійного навчання є активізація співпраці ЦПТО ДСЗ з роботодавцями. Загалом, можна констатувати, що в усіх ЦПТО ДСЗ здійснюється системна робота щодо залучення роботодавців до участі в навчально-виробничому процесі, зокрема це розробка та оновлення навчальних планів та програм, організація виробничого навчання та виробничої практики, формування матеріально-технічної бази центрів, участь у</p>
--	--



кваліфікаційних атестацій слухачів, підвищення кваліфікації працівників підприємств. Відповідно до планів роботи ЦПТО ДСЗ на 2015 рік розроблені та затверджені графіки засідань Рад роботодавців при навчальних закладах. Протягом січня-жовтня 2015 року проведено 23 засідання Рад роботодавців, до кінця року заплановано провести 11 засідань.

В Львівському ЦПТО ДСЗ налагоджено тісну співпрацю з ЛКП «Львівелектротранс» та внесено зміни до навчальної програми з підготовки «Водій трамвая» (закупівля ними трамваїв з електронним управлінням). За пропозиціями львівських комунальних підприємств, для яких готуються працівники за професією «Монтажник санітарно-технічних систем та устаткування», були внесені зміни до робочих навчальних планів з предметів «Матеріалознавство», «Технологія монтажу санітарно-технічних систем та устаткування», «Виробниче навчання» (заміна монтажу та з'єднання чавунних труб на поліетиленові, поліпропіленові, металопластикові труби).

У Дніпропетровському ЦПТО ДСЗ результатом роботи Ради роботодавців торговельної галузі стало удосконалення робочого навчального плану за професією «Контролер-касир» (внесення предметів «Говарознавство продовольчих товарів», «Говарознавство непродовольчих товарів» та «Основи бухгалтерського обліку»), укладання угоди щодо проходження виробничої практики слухачами ЦПТО ДСЗ.

В Рівненському ЦПТО ДСЗ за результатами роботи консультативної ради роботодавців внесено зміни до робочих навчальних програм за 5 професіями готельно-ресторанного сервісу. В Олександрійському навчальному відділенні за участі роботодавців внесено зміни до робочих навчальних планів та програм за професіями «Верстатник широкого профілю», «Токар», «Верстатник деревообробних

верстатів», «Електрозварник ручного зварювання», водії всіх категорій, «Робітник фермерського господарства».

В Харківському ЦПТО ДСЗ за сприяння роботодавців 5 педагогічних працівників пройшли стажування на їх базі, під час якого вони вивчали нові технології виробництва та сфери послуг.

В Одеському ЦПТО ДСЗ за пропозиціями галузевих секцій Ради роботодавців внесено зміни до навчальних програм професій сфери послуг, бухгалтерського обліку та житлово-комунального господарства, зокрема до робочої програми з професії «Слюсар-сантехнік» 2 розряду внесено тему «Технологія пайки поліетиленових трубопроводів», а до робочої програми з професії «Робітник з комплексного обслуговування та ремонту будинків» 2 розряду внесено тему «Ремонт та монтаж санітарно-технічних приладів».

В Раді роботодавців при Сумському ЦПТО ДСЗ створено окремі секції галузевого спрямування: теплоенергетика, торгівля та сфери послуг, основним завданням яких є участь в оновленні навчально-плануючої документації, організації виробничої навчання та практики.

- популяризації робітничих професій та діяльності ПТНЗ ДСЗ, в т.ч. щодо доступності отримання послуг в навчальному закладі, через засоби масової інформації.

Однім з напрямів діяльності ЦПТО ДСЗ щодо зменшення дисбалансу на регіональних ринках праці є популяризація робітничих професій та створення позитивного іміджу ЦПТО ДСЗ. З цією метою ЦПТО ДСЗ забезпечують якісну підготовку інформаційно-рекламних матеріалів, що в подальшому використовуються в ефірі місцевих телерадіокомпаній, публікаціях в регіональних друкованих та електронних ЗМІ. Так, діяльність Рівненського ЦПТО ДСЗ висвітлювалася у 71 публікаціях центральних та регіональних ЗМІ, 21 телепередач, Харківського ЦПТО ДСЗ – 14 публікаціях ЗМІ, 8 радіо- та телепередач. Також створено сторінки ЦПТО ДСЗ в мережі Facebook, в яких висвітлюється діяльність навчальних закладів.

		<p>Навчальні заклади постійно беруть участь в профорієнтаційних заходах обласних центрів зайнятості, під час яких здійснюється презентація освітніх послуг ЦПТО ДСЗ: ярмарки вакансій, семінари для роботодавців, майстер-класи, дні відкритих дверей тощо.</p> <p>З метою інформування центрів зайнятості з питань діяльності ЦПТО ДСЗ державною службою зайнятості (Центральним апаратом) оновлені відео- та фотоматеріали (лист ДСЗ (ЦА) від 30.06.2015 № ДЦ-14-4631/0/6-15), які розміщені на FTP сервері державної служби зайнятості.</p>
--	--	--

**Начальник Відділу навчальних закладів  
Державної служби зайнятості (Центрального апарату)**



**Н. Шевченко**



## **Додаток 2**

*до інформаційно-аналітичної записки  
про стан виконання у 2015 році Програми  
розвитку мережі професійно-технічних  
навчальних закладів державної служби  
зайнятості до 2017 року*

# **Основні показники діяльності в ЦІТГО ДСЗ за січень – жовтень 2015 року (на виконання у 2015 році Програми розвитку мережі професійно-технічних навчальних закладів державної служби зайнятості до 2017 року)**

## Мережа професійно-технічних навчальних закладів державної служби зайнятості (2015 рік)

Упродовж 1992-2015 років створені та функціонують 10 центрів професійно-технічної освіти державної служби зайнятості в Дніпропетровській, Донецькій, Івано-Франківській, Луганській, Львівській, Одеській, Рівненській, Сумській, Харківській та Херсонській областях.

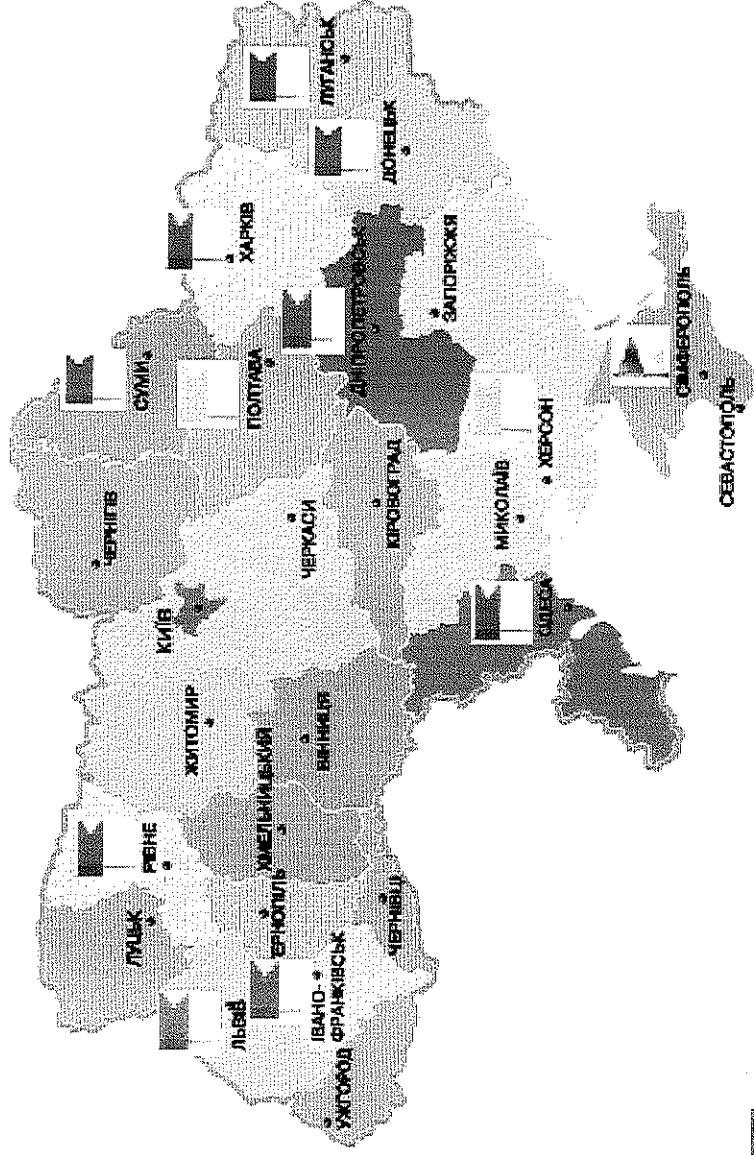

За підсумками 10 міс. 2015 року:

- було охоплено професійним навчанням **31** тис. осіб (**90,8 %** від планової чисельності слухачів з числа безробітних);
- професійне навчання здійснювалось за **73** робітничими професіями та понад **180** напрямками підвищення кваліфікації за компетенціями.
- рівень працевлаштування випускників становив **90,2 %**.

- ЦПТО ДСЗ 1 групи (організовано професійне навчання на базі власних навчальних приміщень)
- ЦПТО ДСЗ 2 групи (створені в 2009 році, організовано професійне навчання в орендованих приміщеннях)
- ЦПТО ДСЗ 3 групи (створені в 2010 році, організовано професійне навчання в орендованих приміщеннях)
- ЦПТО ДСЗ 4 групи (створені в 2015 році, організовано професійне навчання в орендованих приміщеннях, Полтавський ЦПТО ДСЗ планує розпочати діяльність у грудні).
- Кримський ЦПТО ДСЗ, який втрачено у 2014 році в наслідок тимчасової окупації АРК

**Чисельність безробітних, які проходили навчання в ЦПТО ДСЗ з 2010 та за січень - жовтень 2015 року**

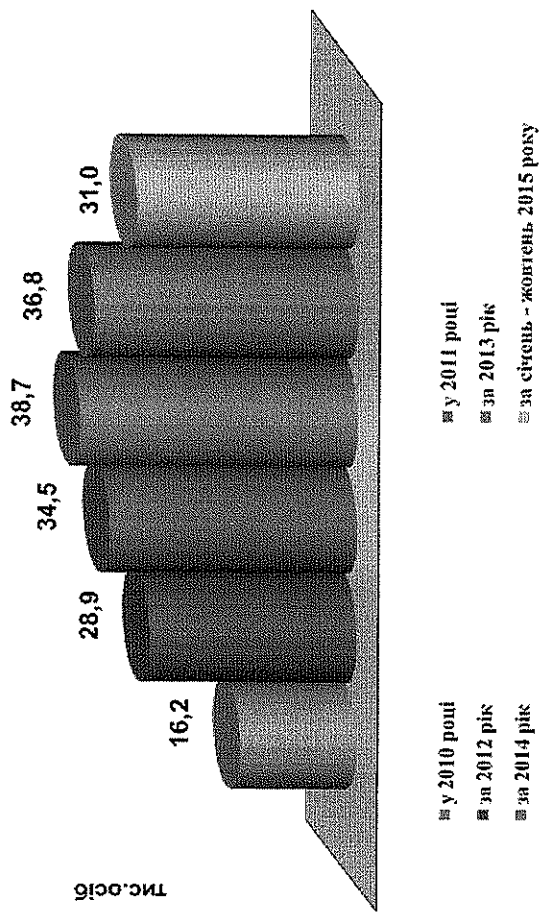

**Чисельність безробітних, які проходили навчання в ЦПТО ДСЗ з 2010 року по січень - жовтень 2015 року за видами навчання**

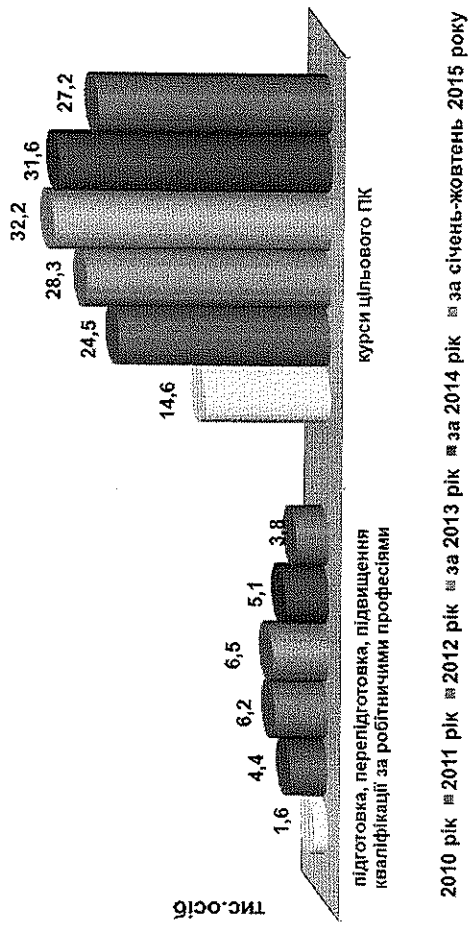

**Чисельність безробітних, які проходили професійне навчання в ЦПТО ДСЗ, в т.ч. з інших регіонів, з 2012 року по жовтень 2015 року**

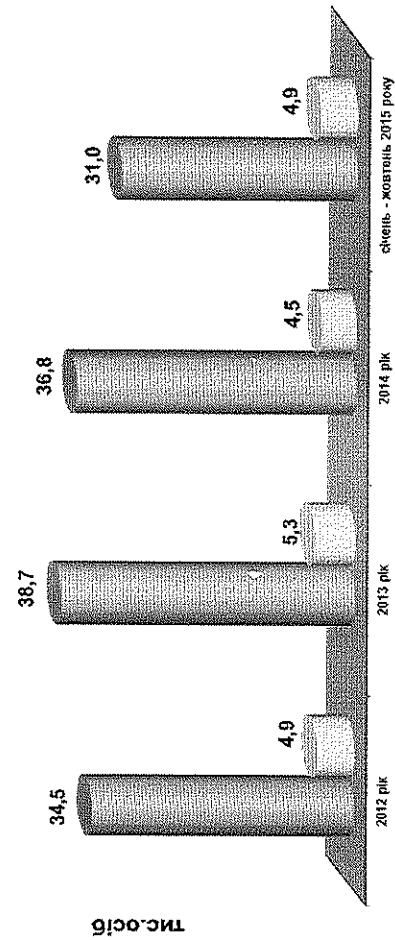

**Чисельність осіб, які проходили навчання в ЦПТО ДСЗ за 2010 - 2015 рік за кошти фізичних або юридичних осіб**

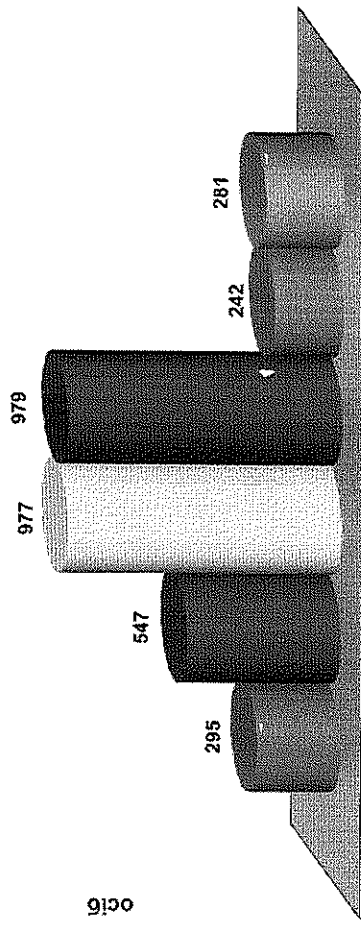

■ загальна чисельність осіб, які проходили професійне навчання

□ в т.ч. з інших регіонів

■ за 2010 рік ■ за 2011 рік ■ за 2012 рік ■ за 2013 рік ■ за 2014 рік ■ за січень - жовтень 2015 року

**Чисельність безробітних, які проходили навчання в ЦПТО ДСЗ за видами навчання у січні - жовтні 2015 року\***

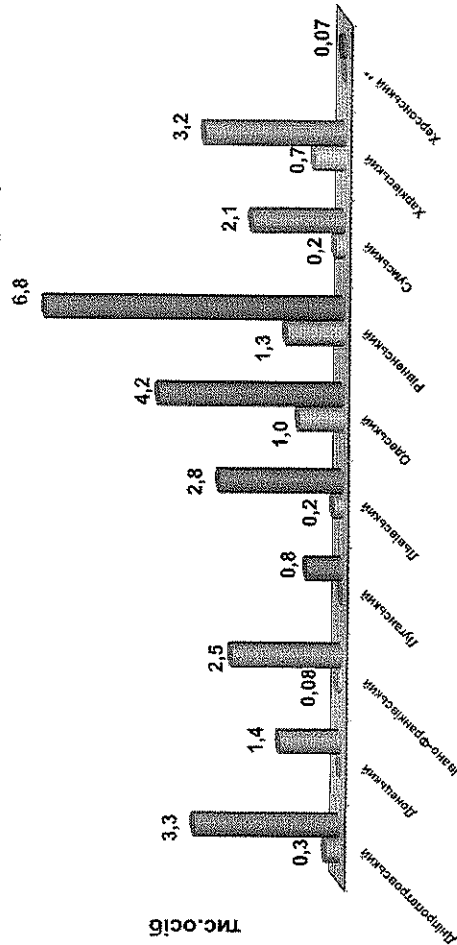

▣ Підготовка, перепідготовка, підвищення кваліфікації - всього 27,2 тис. осіб  
 ▨ Курси цільового призначення - всього 3,8 тис. осіб

\* У січні - жовтні 2015 року в 10 ЦПТО ДСЗ проходили навчання 31,0 тис. осіб.  
 \*\* Херсонський ЦПТО ДСЗ розпочав роботу у жовтні 2015 року.

**Чисельність безробітних, які проходили професійне навчання в ЦПТО ДСЗ, від загальної чисельності безробітних, які проходили професійне навчання по Україні за 2011 - 2015 рік**

▣ Загальна чисельність осіб, які проходили професійне навчання  
 ▨ в т.ч. чисельність осіб, які проходили професійне навчання в ЦПТО ДСЗ

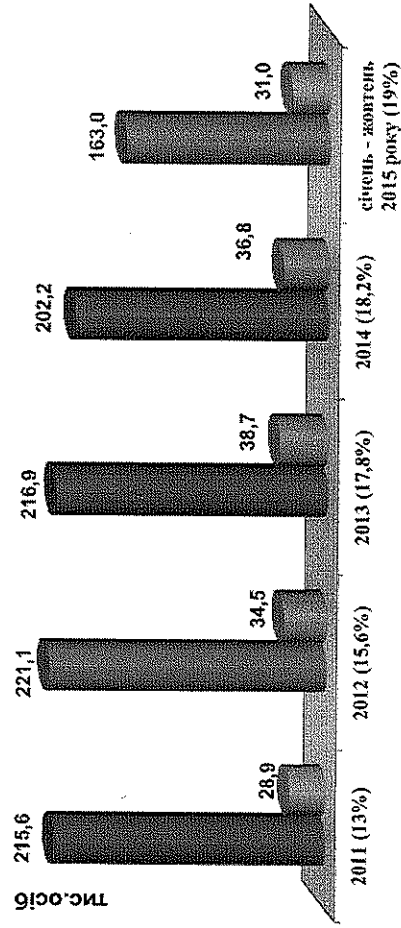

**Рівень працевлаштування осіб, які перебували на обліку в ЦЗ як такі, що закінчили навчання в ЦПТО ДСЗ за січень - жовтень 2015 року**

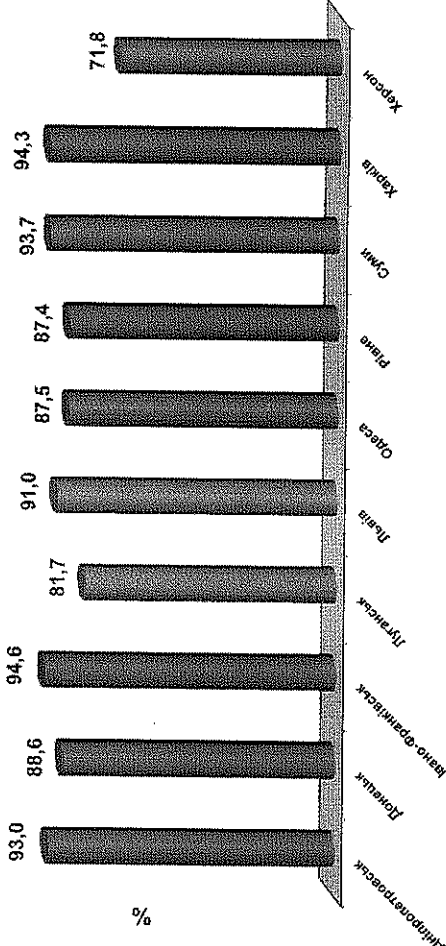

За період січень - жовтень 2015 року середній рівень працевлаштування осіб, які перебували на обліку в ЦЗ як такі, що закінчили навчання в ЦПТО ДСЗ становить 90,2 %.

**Кількість ліцензованих професій в ЦПТО ДСЗ станом на 01.11. 2015 року**

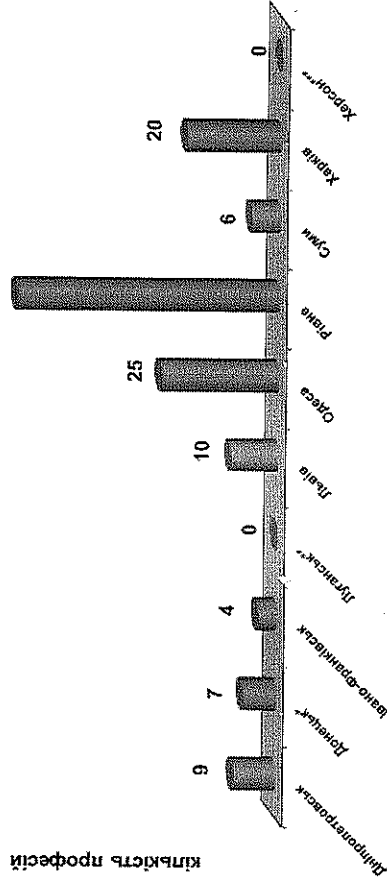

Станом на 01.11.2015 кількість ліцензованих робітничих професій в ЦПТО ДСЗ становить 73 (включая кількість ліцензій 137).  
 \* Донецький ЦПТО ДСЗ після переіменовання до м. Краматорськ здійснює заходи з оновлення втраченої матеріально-технічної бази з ліцензованих професій.  
 \*\* Луганський ЦПТО ДСЗ після переіменовання до м. Северодонецьк - документи з ліцензування 4 професій на ролі зліди ДАК.  
 \*\*\* Херсонський ЦПТО ДСЗ розпочав свою діяльність у жовтні 2015 року та здійснює підготовку до ліцензування 3 професій.